

## TRANSPALETA MANUAL 2500 KG

Transpaleta manual indispensable para transportar cargas en distancias cortas. Especialmente diseñada para mover palets y cargas pesadas sobre el terreno. Eficaz por su fuerza y agilidad, ahorrando tiempo en los trabajos realizados.

Recomendada para mover palets en distancias cortas dentro de su tienda, taller o fábrica. Ideal para todo tipo de suelos y superficies.

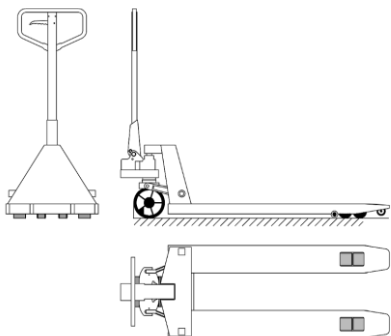

- ✓ Estructura de acero robusta y resistente
- ✓ Carga útil: 2500 Kg
- ✓ Fácil de usar y mantener
- ✓ Manejo mediante palanca ergonómica
- ✓ 3 posiciones: elevación, punto muerto y descenso
- ✓ Desplazamiento silencioso
- ✓ Buena maniobrabilidad
- ✓ Ruedas orientables y horquillas de caucho macizo
- ✓ Fabricado de acuerdo con los estándares de calidad europeos

### ESPECIFICACIONES TÉCNICAS

Datos técnicos		
Capacidad		2500 Kg
Altura Máxima de la horquilla		200 mm
Altura Mínima de la horquilla		85 mm
Longitud de la horquilla		1150 mm
Ancho total de la horquilla		540 mm
Diámetro de las ruedas de carga		Ø80x70 mm
Ancho de horquilla individual		160mm
Diámetro del volante		Ø200x50 mm

SAP	DESCRIPCIÓN	EAN
CHL010100102500	Transpaleta Manual 2500 kg	5604630153362

**Nota:** La información técnica proporcionada, ya sea verbalmente o por escrito, se basa en nuestro conocimiento actual y debe considerarse como una colaboración sin compromiso. El uso del producto está fuera de nuestro control, por eso, rechazamos cualquier responsabilidad por su uso inadecuado. El cliente es responsable de confirmar y evaluar (mediante pruebas) si el producto es adecuado al proceso y al tipo de uso en cuestión. Nuestro propósito es exclusivamente garantizar la calidad de los productos, de acuerdo con nuestros estándares